

PLANO CÁMARA DE TOMA DE MUESTRAS Y MEDICIÓN DE CAUDALES (CTMYA)

**CAMARA DE EXTRACCIÓN DE MUESTRAS Y MEDICIÓN DE CAUDALES HASTA 25 m<sup>3</sup>/h**

**PLANTA**  
Esc. 1:20

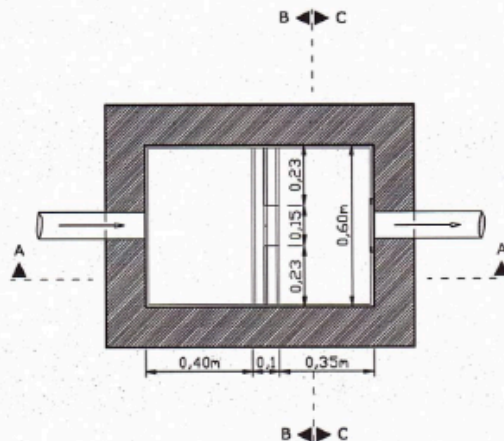

**CORTE A-A**  
Esc. 1:20

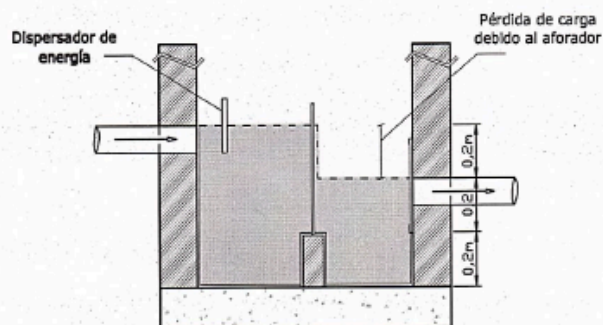

**CORTE B-B**  
Esc. 1:20

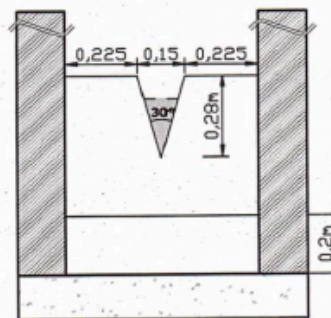

h (m)	Q m <sup>3</sup> /h
0,01	0,014
0,02	0,074
0,03	0,218
0,04	0,449
0,05	0,784
0,06	1,237
0,07	1,824
0,08	2,540
0,09	3,410
0,10	4,438
0,11	5,627
0,12	7,000
0,13	8,550
0,14	10,000
0,15	12,000
0,16	16,000
0,17	17,000
0,18	19,000
0,19	22,000
0,20	25,000

ESQUEMA TÉCNICO DE PLANTA Y CORTES (A-A, B-B)

Proyección para caudales hasta 25 m<sup>3</sup>/h conforme a las especificaciones técnicas vigentes de fiscalización ambiental.